

# ESSIEUX AVANT ET ARRIERE

## CARACTÉRISTIQUES

PRESENTATION .....	M- 2
PRESENTATION DE LA CONSTRUCTION ..	M- 2

## ENTRETIEN

PRESENTATION .....	M- 2
INFORMATIONS SUPPLEMENTAIRES D'ENTRETIEN .....	M- 2
DIFFERENTIEL .....	M- 3
DEPOSE/REPOSE DU DIFFERENTIEL ....	M- 3

## PRESENTATION

---

### PRESENTATION

#### PRESENTATION DE LA CONSTRUCTION

Y5A630201018W01

- La construction et le fonctionnement du système des essieux avant et arrière du modèle MX-5 (NB) amélioré sont pour l'essentiel identiques à ceux de la MX-5 (NB) actuelle, cependant, en raison de la modification de la traverse arrière, la procédure de dépose/repose du différentiel a été modifiée.

### PRESENTATION

#### INFORMATIONS SUPPLEMENTAIRES D'ENTRETIEN

Y5A630201018W02

- Les modifications et/ou ajouts suivants ont été réalisés depuis la publication du Manuel d'atelier MX-5 (1608-10-98A) et du Supplément au manuel d'atelier MX-5 (1609-10-98A).

#### **Différentiel**

- Les procédures de dépose/repose ont été modifiées.

## DIFFERENTIEL

### DIFFERENTIEL

#### DEPOSE/REPOSE DU DIFFERENTIEL

Y5A631827100W01

1. Vidanger l'huile de différentiel.
2. Déposer le support de barre transversale. (voir R- 12 DEPOSE/REPOSE DU SUPPORT DE BARRE TRANSVERSALE.)
3. Déposer le silencieux principal. (voir F- 65 DEPOSE/REPOSE DU SYSTEME D'ECHAPPEMENT .)
4. Déposer dans l'ordre indiqué par le tableau.
5. Reposer dans l'ordre inverse de la dépose.
6. Faire l'appoint avec l'huile spécifiée.

# DIFFERENTIEL

## Note sur la dépose du châssis de l'unité électrique (PPF) et de l'entretoise de fixation du différentiel

1. Débrancher le faisceau de câbles du PPF.
2. Supporter la transmission l'aide d'un cric.

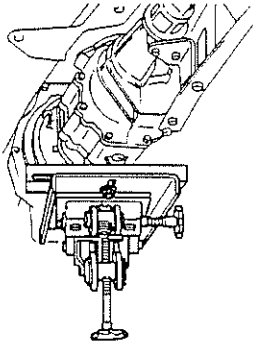

Y5A6318W001

3. Déposer le support du PPF.

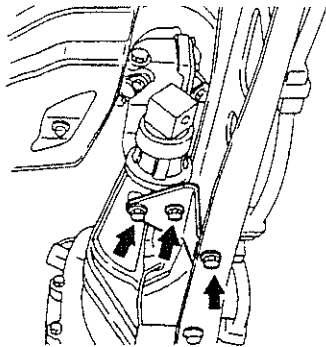

Y5A6318W003

4. Déposer les boulons côté différentiel et faire sortir l'entretoise.

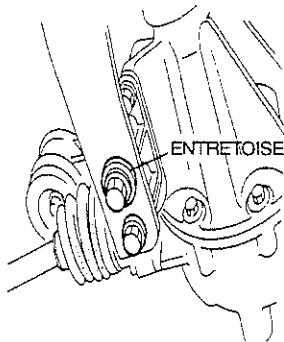

Y5A6318W004

5. Déposer l'entretoise de fixation du différentiel.

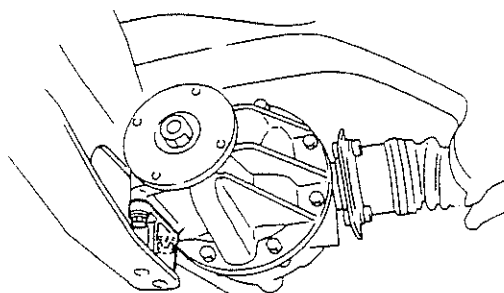

ENTRETOISE DE FIXATION DU DIFFERENTIEL  
Y5A6318W005

## Attention

- Le fait de déposer les entretoises du PPF réduira les performances de celui-ci. Ne pas déposer les entretoises du PPF.
- Si les entretoises sont déposées, remplacer le PPF dans son ensemble.

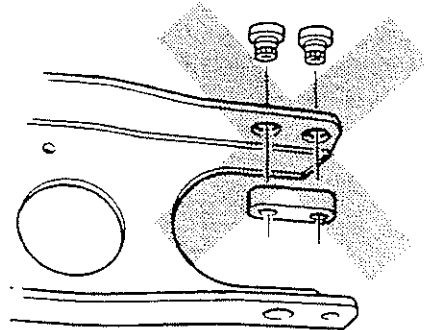

Y5A6318W006

6. Déposer les boulons côté boîte de vitesses et déposer le PPF.

## Note

- Si la douille n'est pas facile à déposer, utiliser un maillet pour frapper sur le côté de la douille.

7. Déposer la douille.

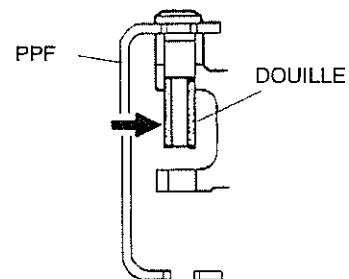

Y5A6318W010

8. Pour empêcher tout endommagement du pare-feu et de la fixation du moteur, supporter la boîte de vitesses comme suit.

Préparer une plaque d'acier (comme montré sur le schéma), une cale en bois, des boulons (M8 1,25) et des rondelles.

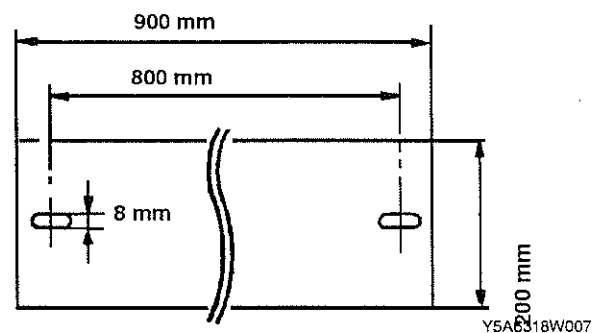

Y5A6318W007

## DIFFERENTIEL

- (2) Reposer une cale en bois comme montré sur le schéma.

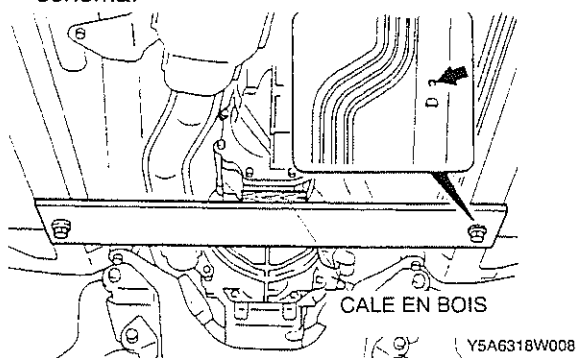

### Note sur la dépose du différentiel

1. Supporter le différentiel l'aide d'un cric.
2. Abaisser le différentiel et le déplacer vers l'avant.

### Note sur la repose du châssis de l'unité électrique (PPF) et de l'entretoise de fixation du différentiel

1. Reposer l'entretoise de fixation du différentiel.

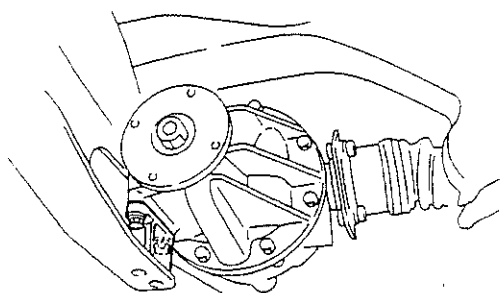

### Couple de serrage

38—51N·m {3,8—5,3 kgf·m}

2. Supporter la boîte de vitesses horizontalement l'aide d'un cric.
3. Reposer le PPF et serrer légèrement le boulon côté boîte de vitesses.
4. Aligner le PPF du côté différentiel et reposer la douille.
5. Reposer l'entretoise et le boulon dans l'orifice de pose latéral avant du côté différentiel.

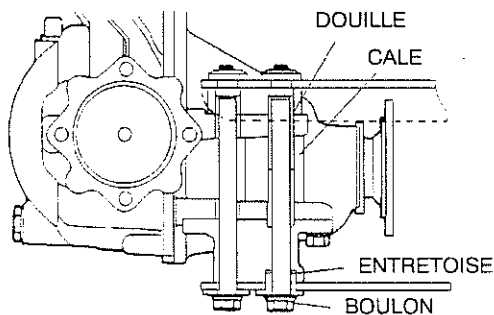

6. Reposer le boulon de repose du PPF dans l'ordre indiqué.

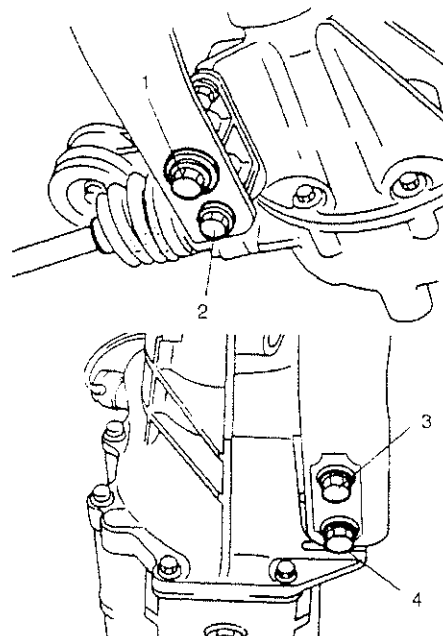

### Couple de serrage

104—123 N·m  
{10,6—12,6 kgf·m}

7. Reposer le support du PPF (MT uniquement)

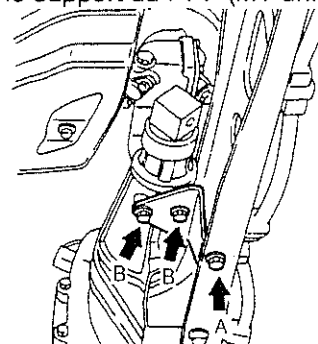

### Couple de serrage

A : 104—123 N·m  
{10,6—12,6 kgf·m}  
B : 37—53 N·m  
{3,7—5,5 kgf·m}

8. Déposer le cric et reposer le faisceau de câbles.
9. Mesurer la longueur A comme montré.

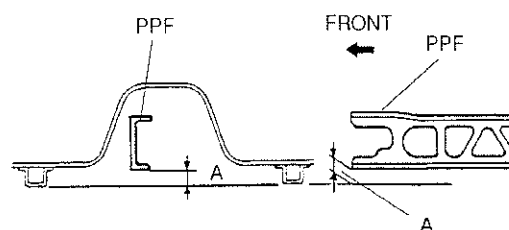

### Longueur standard

MT : 60,0—72,0 mm  
AT : 50,5—62,5 mm

10. Si elle n'est pas dans les limites spécifiées, régler la position du PPF.

